

## CÂBLE DE CONNECTEUR DE CAPTEUR PIÉZOÉLECTRIQUE MONOCANAL

1645



Le câble du capteur piézoélectrique 1645 est conçu pour être utilisé avec les capteurs piézoélectriques RJG et l'adaptateur de capteur de pression de cavité piézoélectrique à montage sur moule Lynx. LP/LX1-M ou adaptateur de capteur de pression piézoélectrique à cavité à montage en surface Lynx PZ/LX1-S.

### SPÉCIFICATIONS TECHNIQUES

Le câble de capteur piézoélectrique 1645 comprend un câble coaxial PTFE / FEP adapté à la chaleur et aux contraintes rencontrées dans les environnements de moulage par injection. Conçu spécifiquement pour être utilisé avec les produits de RJG, Inc. LP/LX1-M ou PZ/LX1-S, Le câble du capteur piézoélectrique 1645 assure une connexion rapide et directe à l'adaptateur Lynx et aux capteurs de pression piézoélectriques intégrés au moule de RJG, Inc.

#### CÂBLE

|                                    |                |
|------------------------------------|----------------|
| Température Maximum                | 392 °F 200 °C  |
| Rayon Maximal de Courbure du Câble | 0.197" (5,0mm) |

#### CONNECTEUR DE CÂBLE

|                                |                          |
|--------------------------------|--------------------------|
| Connexion du Capteur           | Fiche Droite à 1 Broches |
| LP/LX1-M Terminer la Connexion | Fischer S 102 A014       |

† Le produit ne contient aucune pièce réparable par l'utilisateur.

### DIMENSIONS DU PRODUIT

#### Longueur de Câble

La longueur doit être plus longue que nécessaire pour assurer une installation correcte sans tension sur le câble.



| LONGUEUR DE CÂBLE |       | NO. DE PIÈCE |
|-------------------|-------|--------------|
| 7.9"              | 0,2 m | 1645-0.2     |
| 15.7"             | 0,4 m | 1645-0.4     |
| 23.6"             | 0,6 m | 1645-0.6     |
| 31.5"             | 0,8 m | 1645-0.8     |
| 47.2"             | 1,2 m | 1645-1.2     |
| 63.0"             | 1,6 m | 1645-1.6     |
| 78.7"             | 2,0 m | 1645-2.0     |

### APERÇU DE L'INSTALLATION DES CÂBLES

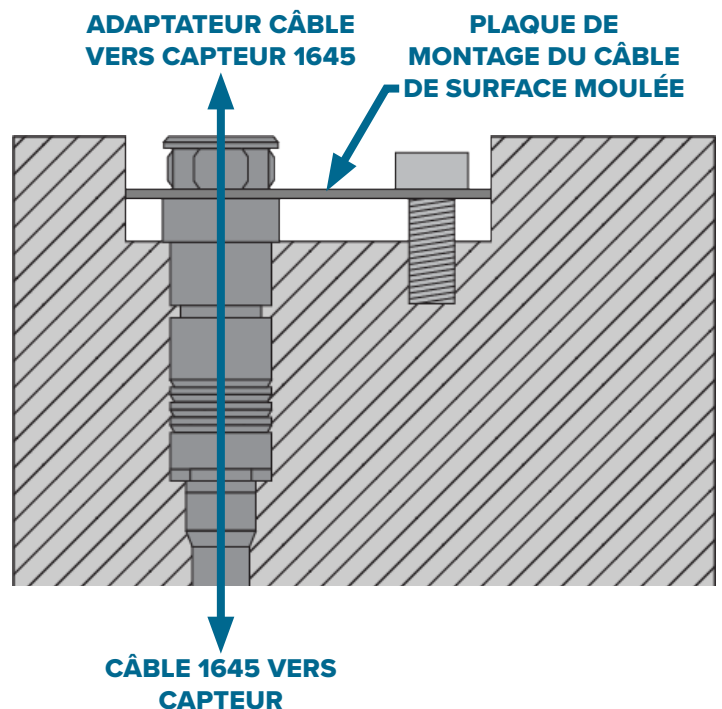

## INSTALLATION

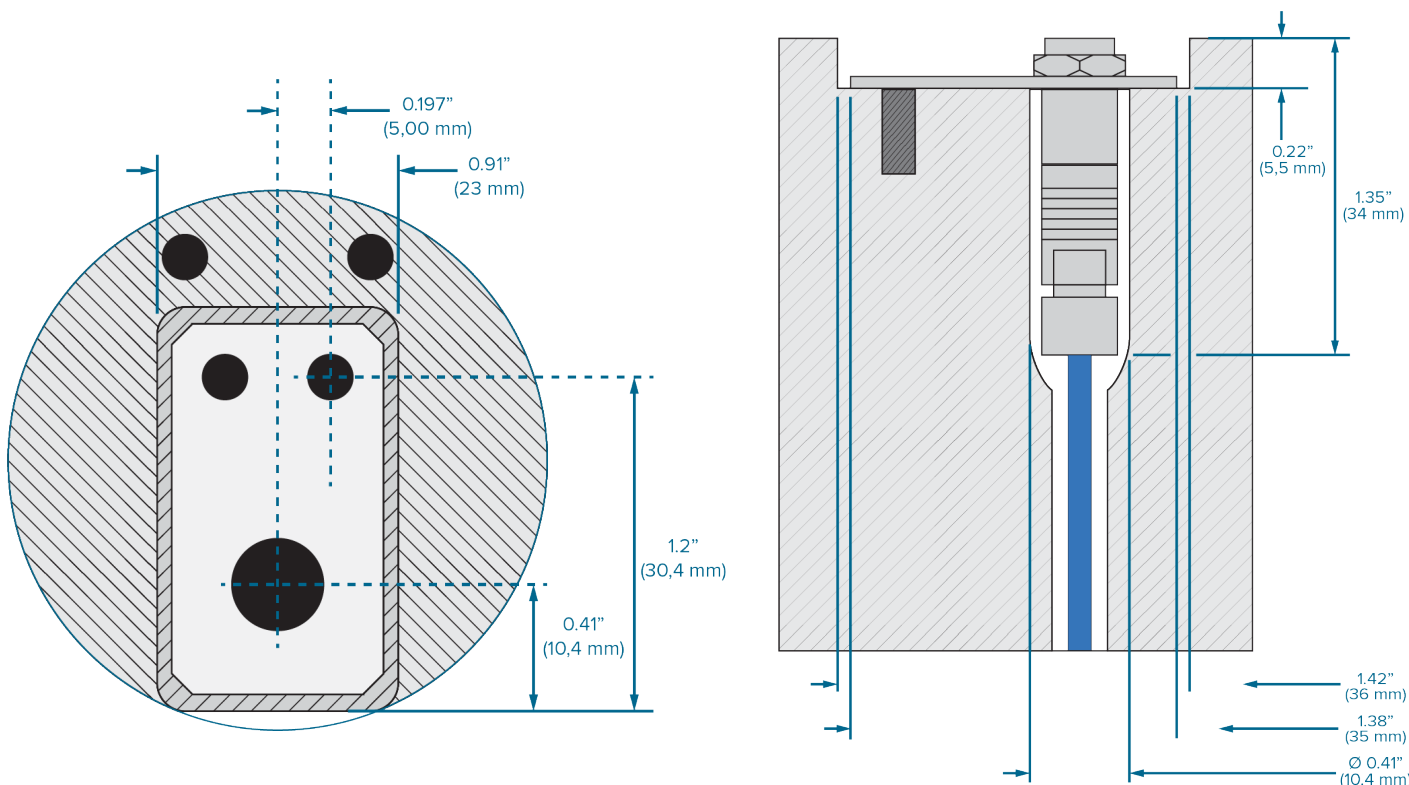

## COMPATIBLE RJG, INC. DES PRODUITS

| CAPTEUR | TYPE                              | TAILLE  | PLAGE                  |
|---------|-----------------------------------|---------|------------------------|
| 9204    | Piézoélectrique, Bouton           | 12.6 mm | 2,248 lb (10 kN)       |
| 9211    | Piézoélectrique, Bouton           | 6 mm    | 562 lb (2,5 kN)        |
| 6159    | Piézoélectrique, Montage Encastré | 6 mm    | 29,008 psi (2,000 Bar) |
| 6157    | Piézoélectrique, Montage Encastré | 4 mm    | 29,008 psi (2,000 Bar) |



**9204**

**9211**



**6159**

**6157**

| ADAPTATEUR DU CAPTEUR | TYPE  | DIMENSIONS |
|-----------------------|---|------------|
| LP/LX1-M              | Adaptateur Piézoélectrique à Montage sur Moule à Canal Unique | -          |
| PZ/LX1-S              | Adaptateur piézoélectrique monocanal à montage en surface     | -          |

**LP/LX1-M**



**PZ/LX1-S**

